



After-Sales-Service

Tel.: 06106-873 173

Fax: 06106-873 177

03.11.2010

Technická informace

SFI-E-10-005

Měrka oleje a náplň převodovky sečení

RCK48-G23 a RCK54-G26

Modell: G23LD/HD

Modell: G26LD/HD

Serien-Nr.: všechna

Serien-Nr.: výrobní čísla

SERVISNÍ INFORMACE:

V minulosti jsme obdrželi informace, že se nadměrným ohřátím oleje zdeformovala olejová měrka.

Příčinou nadměrného zahřátí oleje je vysoká hladina oleje v převodovce.

V případě deformace měrky je nutno, kromě výměny měrky, upravit hladinu oleje.



INFO O DÍLECH:

Měrku oleje je možno objednat jako náhradní díl.

Název	Číslo náhradního dílu	Ks
Měrka oleje	K5453-3491-3	1

INFO O ZÁRUCE:

V záruční době bude proplacena měrka oleje a 0,5 hod.

KONTROLA OLEJE V PŘEVODOVCE:

Důležité!!!

Olej je nutno kontrolovat po zahřátí!!

Měrka oleje musí být pro kontrolu zašroubována!

Hladina oleje musí být mezi ryskami! (1)

Při vysoké hladině musí být olej odpuštěn! (2)



VORSICHT

Zur Vermeidung von Verletzungen:

- Vor dem Prüfvorgang Motor abstellen und Zündschlüssel abziehen.

1. Maschine auf einer ebenen Oberfläche abstellen und das Anbaugerät auf den Boden absenken.
Ziehen Sie, um den Ölstand zu prüfen, den Ölmesstab heraus, wischen Sie ihn sauber, stecken Sie ihn wieder ein und ziehen Sie ihn nochmals heraus. Prüfen Sie, ob der Ölstand zwischen den beiden Markierungen liegt.
Füllen Sie bei zu niedrigem Ölstand Öl bis zur vorgeschriebenen Höhe am Einfüllstutzen nach.
(Siehe "BETRIEBSSTOFFE, KRAFTSTOFF UND KÜHLMITTEL" im Kapitel "WARTUNG".)

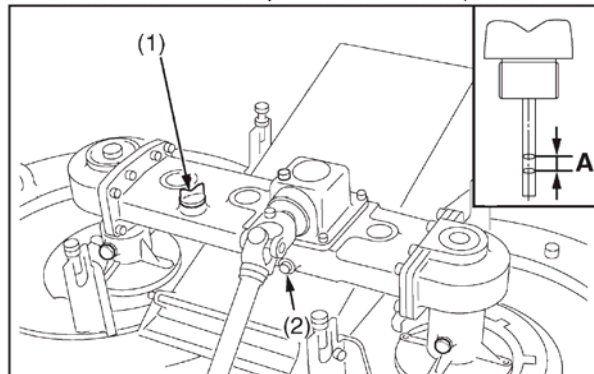

(1) Ölmesstab (A) Zwischen den Markierungen ist der Ölstand i.O.

BETRIEBSSTOFFE, KRAFTSTOFF UND KÜHLMITTEL

Verwendungsort	Volumenangaben				Betriebsstoffe
	G23		G26		
	LD	HD	LD	HD	
Kraftstoff	20,5 L				<ul style="list-style-type: none"> • Dieseldieselkraftstoff Nr. 2 • Dieseldieselkraftstoff Nr. 1 bei Temperaturen unter -10 °C
Kühlmittel (mit Ausgleichsbehälter)	3,1 L		3,3 L		Frisches sauberes Wasser mit Frostschutzmittel
Motorcrankcase	3,1 L *		3,5 L *		<ul style="list-style-type: none"> • Motoröl: API Service Klassifizierung CD, CE oder CF Über 25 °C ...SAE30, SAE10W-30 oder 15W-40 0 bis 25 °CSAE20, SAE10W-30 oder 15W-40 Unter 0 °CSAE10W, SAE10W-30 oder 15W-40
Getriebegehäuse	11 L				• Getriebeöl KUBOTA UDT oder SUPER UDT fluid*1
Mähergetriebe	1,9 L		2,1 L		• Getriebeöl KUBOTA UDT oder SUPER UDT fluid*1

Množství oleje mezi ryskami: 200 ml (RCK 48)
300 ml (RCK54)